

Brandt

GUIDE D'INSTALLATION & D'UTILISATION

Lave-Linge



TABLE DES MATIERES

Instructions de sécurité	2
Installation	5
Fonctionnement	11
Opérations de maintenance	21
Dépannage	26
Disponibilité des pièces détachées	28

Instructions de sécurité

- Cet appareil est destiné à être utilisé dans des applications domestiques et analogues telles que :
 - des coins cuisines réservés au personnel dans des magasins, bureaux et autres environnements professionnels;
 - des fermes;
 - l'utilisation par les clients des hôtels, motels et autres environnements à caractère résidentiel;
 - des environnements du type chambres d'hôtes.
- L'appareil doit être raccordé au réseau de distribution d'eau en utilisant les ensembles de raccordement neufs fournis avec l'appareil, il convient de ne pas réutiliser des ensembles de raccordement usagés.
- Les ouvertures de ventilation ne doivent pas être obstruées.
- Cet appareil peut être utilisé par des enfants âgés d'au moins 8 ans et par des personnes ayant des capacités physiques, sensorielles ou mentales réduites ou dénuées d'expérience ou de connaissance, s'ils (si elles) sont correctement surveillé(e) s ou si des instructions relatives à l'utilisation de l'appareil en toute sécurité leur ont été données et si les risques encourus ont été appréhendés. Les enfants ne doivent pas jouer avec l'appareil. Le nettoyage et l'entretien par l'utilisateur ne doivent pas être effectués par des enfants sans surveillance.
- Il convient de maintenir à distance les enfants de moins de 3 ans, à moins qu'ils ne soient sous une surveillance continue.
- Si le câble d'alimentation est endommagé, il doit être remplacé par le fabricant, son service après-vente ou des personnes de qualification similaire afin d'éviter un danger.
- En ce qui concerne les instructions d'installation de l'appareil et les raccordements électriques, référez-vous au paragraphe ci-après de la notice.
ATTENTION : Ne pas raccorder à une alimentation en eau chaude.
- La masse maximale de linge sec est 18 kilogrammes.
- Pression maximale de l'eau à l'entrée : 1 MPa
- Pression minimale de l'eau à l'entrée : 0,03MPa

⚠ Attention !

Installation du produit

- Ce lave-linge est destiné à une utilisation en intérieur uniquement.
- Il n'est pas conçu pour pouvoir être encastré. Les ouvertures ne doivent pas être bouchées.
- Ce lave-linge ne doit pas être installé dans des salles de bains, dans des pièces très humides ni dans des pièces avec des gaz explosifs ou des substances caustiques.
- Si le lave-linge est doté d'une seule valve d'arrivée d'eau, effectuez le raccordement uniquement au robinet d'eau froide.
- La fiche d'alimentation doit rester accessible après avoir installé l'appareil
- Enlevez tous les matériaux d'emballage et les boulons de transport avant d'utiliser l'appareil. Si vous ne le faites pas, votre lave-linge pourra être sérieusement endommagé.

Risque d'endommagement de l'appareil !

- Votre produit est exclusivement destiné à un usage domestique et est conçu uniquement pour laver les textiles lavables en machine.
- Ne grimpez pas et ne vous asseyez pas sur le capot supérieur du lave-linge.
- Ne vous appuyez pas contre la porte du lave-linge.

Précautions lors de la manipulation du lave-linge :

1. Les boulons de transport doivent être réinstallés sur le lave-linge par une personne qualifiée.
2. Vidangez l'eau présente dans l'appareil avant de déplacer le lave-linge.
3. Manipulez l'appareil avec précaution. Ne soulevez pas l'appareil en le tenant par parties protubérantes. La porte ne doit pas être utilisée comme poignée lorsque vous déplacez l'appareil.
4. Cet appareil est lourd. Transportez-le avec précaution.

5. Ne mettez pas les mains dans le bac d'écoulement d'eau.
 - Ne fermez pas la porte excessivement fort. Si la porte s'avère difficile à fermer, vérifiez que le tambour ne soit pas trop chargé et que le linge soit bien réparti.
 - Il est interdit de laver des tapis.

Fonctionnement de l'appareil

- Avant la première utilisation de l'appareil, effectuez un cycle complet à vide.
- Les solvants inflammables et explosifs ou toxiques sont interdits. Le carburant et l'alcool, etc. ne doivent pas être utilisés comme détergents. Ne choisissez que des détergents pour le lavage en machine.
- Videz les poches de vos vêtements. Les objets tranchants et rigides tels qu'une pièce de monnaie, une broche, un clou, une vis, une pierre, etc. peuvent endommager gravement cet appareil.
- Vérifiez que l'eau présente à l'intérieur du tambour a été vidangée avant d'ouvrir la porte. N'ouvrez pas la porte si vous voyez qu'il reste de l'eau à l'intérieur.
- Attention à ne pas vous brûler lors de la vidange d'eau de lavage très chaude.
- Ne rajoutez jamais d'eau à la main lors du lavage.
- Une fois le programme terminé, attendez deux minutes pour ouvrir la porte.

Installation

Description du produit

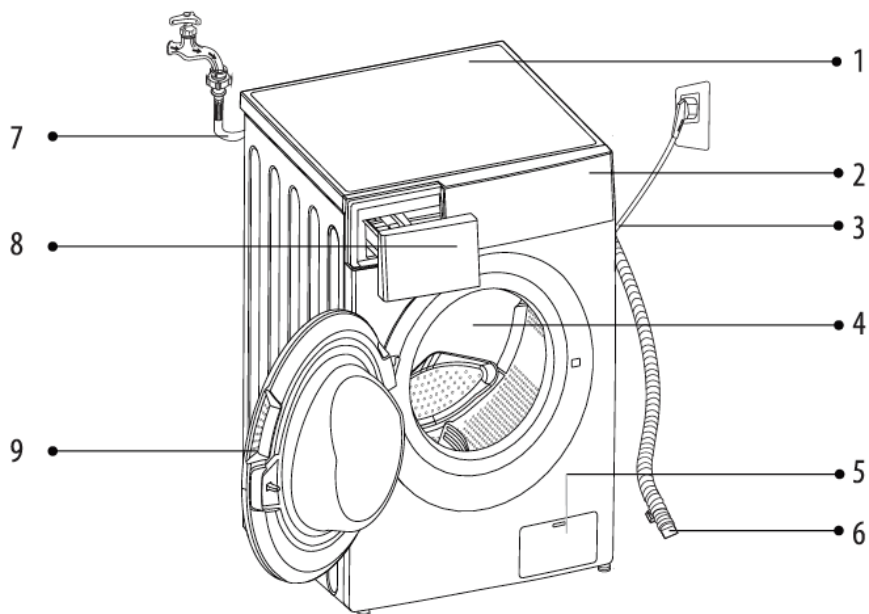

- | | |
|--------------------------|--------------------------|
| 1. Plateau supérieur | 6. Tuyau de vidange |
| 2. Bandeau de commande | 7. Tuyau d'arrivée d'eau |
| 3. Cordon d'alimentation | 8. Bac à détergent |
| 4. Tambour | 9. Hublot |
| 5. Filtre d'entretien | |



Remarque !

- L'illustration des accessoires n'est donnée qu'à titre de référence. Se référer au produit réel.

Accessoires



Manuel d'utilisation



Tuyau d'arrivée
d'eau froide

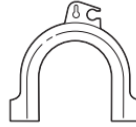

Support pour tuyau
de vidange



Cordon pour
tuyau de vidange

Lieu d'installation

⚠ Avertissement !

- Il est important que le produit soit stabilisé afin qu'il ne se déplace pas !
- Assurez-vous que le produit ne repose pas sur le cordon d'alimentation.

Pour installer votre lave-linge, choisissez un emplacement qui soit :

1. Sur une surface dure, sèche et plane
2. À l'abri des rayons du soleil
3. Suffisamment ventilé
4. Dans une pièce à température ambiante
5. À l'écart de sources de chaleur

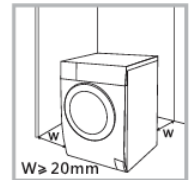

Le lave-linge est conçu pour fonctionner sous une température ambiante. S'il est utilisé dans une pièce où la température est inférieure à 0°C, la valve d'arrivée d'eau et le système de vidange peuvent être endommagés.

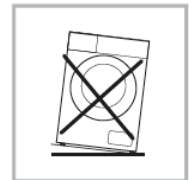

Déballage du lave-linge

⚠ Avertissement !

- Les matériaux d'emballage (ex. films plastiques, polystyrène) peuvent être dangereux pour les enfants.
- Il y a un risque d'étouffement ! Tenez tous les matériaux d'emballage bien à l'écart des enfants.

1. Retirez la boîte en carton et l'emballage en polystyrène.
2. Soulevez le lave-linge et retirez l'emballage situé à la base. N'oubliez pas de retirer le petit triangle en mousse en même temps que l'emballage du bas. Si vous n'y êtes pas parvenus, mettez le lave-linge sur le flanc puis retirez le petit triangle en mousse manuellement.
3. Retirez le ruban adhésif maintenant le cordon d'alimentation et le tuyau de vidange en place.
4. Retirez le tuyau d'arrivée d'eau du tambour.

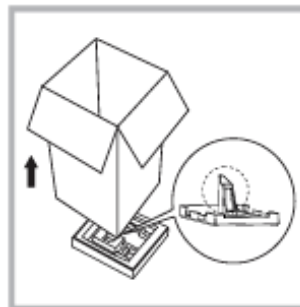

Retirez les boulons de transport

⚠ Avertissement !

- Vous devez enlever tous les boulons de transport situés à l'arrière du lave-linge avant d'utiliser le produit.
- Vous aurez de nouveau besoin des boulons de transport si vous décidez de déplacer le produit. Conservez-les donc précieusement.

Procédez de la manière suivante pour enlever les boulons :

1. Desserrez les 4 boulons à l'aide d'une clé puis enlevez-les.
2. Bouchez les trous avec les cache-orifices de transport prévus à cet effet.
3. Conservez précieusement les boulons de transport pour pouvoir les réutiliser ultérieurement.



Ajustement des pieds

⚠ Avertissement !

- Les écrous de blocage situés sur les quatre pieds doivent être fermement serrés contre le châssis.

1. Vérifiez que les pieds sont fermement attachés au lave-linge. Si ce n'est pas le cas, remettez-les dans leur position d'origine et serrez les écrous.
2. Desserrez l'écrou de blocage et tournez le pied jusqu'à ce qu'il touche le sol.
3. Réglez les pieds et bloquez-les en position à l'aide d'une clé. Assurez-vous que le lave-linge est stable.



Raccordement du tuyau d'arrivée d'eau

⚠ Avertissement !

- Suivez les instructions fournies dans ce chapitre afin de prévenir les risques de fuite et les dommages engendrés par l'eau.
- Évitez d'enrouler, écraser, modifier ou de couper le tuyau d'arrivée d'eau.

Conditions d'installation

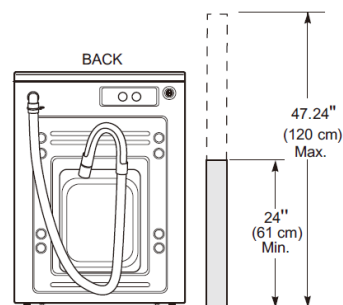

Remarque

La hauteur du tuyau d'alimentation par rapport au sol doit être comprise entre 61cm et 120cm.

Raccordement d'un tuyau d'arrivée d'eau à un robinet avec filetage



Raccordez l'autre extrémité du tuyau d'arrivée d'eau à la valve d'arrivée d'eau située à l'arrière du lave-linge puis serrez fermement le tuyau dans le sens des aiguilles d'une montre.



⚠ Avertissement !

- N'enroulez pas ou ne rallongez pas le tuyau de vidange.
- Positionnez correctement le tuyau de vidange. Si vous n'effectuez pas correctement cette opération, une fuite d'eau pourra survenir.

Remarque !

- Si le lave-linge est doté d'un support pour tuyau de vidange, installez-le de la manière suivante :

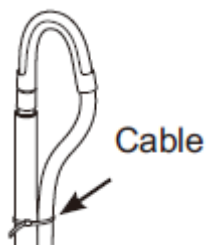

⚠ Avertissement !

- Lorsque vous installez un tuyau de vidange, fixez-le correctement à l'aide d'un cordon.
- Si le tuyau de vidange est trop long, n'essayez pas d'insérer une partie dans le lave-linge en forçant car cela provoquera des bruits anormaux.

Fonctionnement

Démarrage rapide

⚠ Attention !

- Avant d'utiliser votre lave-linge, assurez-vous qu'il soit correctement installé.
- Avant sa première utilisation, effectuez un cycle complet à vide.

1. Avant le lavage

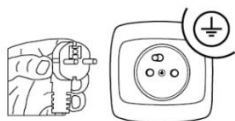

1. Branchez à l'alimentation

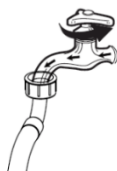

2. Ouvrez le robinet

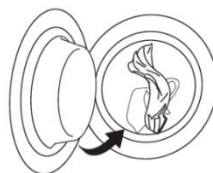

3. Chargez

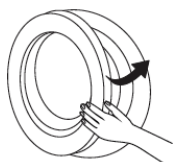

4. Fermez la porte

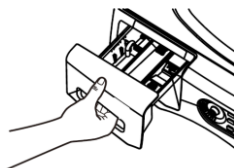

5. Ajoutez du détergent

2. Lavage

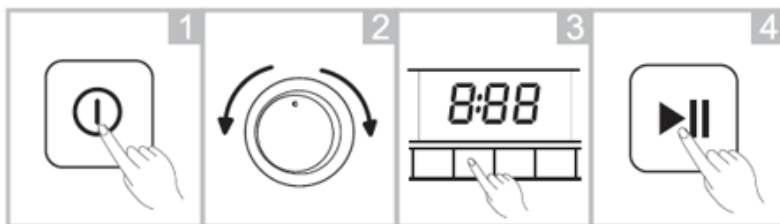

1. Allumez l'appareil

2. Sélectionnez le programme

3. Sélectionnez une fonction ou les paramètres par défaut

4. Lancez le programme

Remarque !







- Si vous souhaitez utiliser les paramètres par défaut, vous pouvez sauter l'étape 3.

3. Après le lavage

Le bip sonore retentit ou « End » (Fin) s'affiche à l'écran.







Avant chaque lavage

Veillez lire les étiquettes et les explications relatives à l'utilisation de détergent avant d'effectuer le lavage. Choisissez du détergent non moussant ou peu moussant pour un lavage optimal et pour éviter tout débordement. Référez-vous aux instructions du fabricant de lessive, présentes sur les emballages des détergents.

 <p>Lisez l'étiquette</p>	 <p>Videz les poches de vos vêtements</p>	 <p>Attachez les longues ficelles/longs rubans, fermez les fermetures éclairs et boutonnez les boutons</p>
 <p>Mettez les vêtements de petite taille dans des taies d'oreiller</p>	 <p>Mettez sur l'envers les vêtements qui boulochent facilement et à poils longs</p>	 <p>Triez les vêtements selon leurs textures</p>

Choix de la bonne lessive

Le symbole d'entretien du linge définit le bon choix de lessive, de la température et du traitement adéquat du linge.

Type de textile	Programme	Produit lessiviel
Linge blanc en coton 	Coton Temp. ≤ 90°C	Lessive avec produit blanchissant
Linge couleur en lin ou en coton 	Coton Temp. ≤ 60°C	Lessive couleur sans produit blanchissant
Fibres mélangées 	Mixte Temp. ≤ 60°C	Lessive couleur
Synthétiques 	Synthétique Temp. ≤ 60°C	Lessive couleur/délicat
Textiles délicats 	Berce-laine Temp. ≤ 40°C	Lessive pour linge délicat
Laine 	Berce-laine Temp. ≤ 40°C	Lessive pour lainages





⚠ Avertissement !

- Si la charge est trop faible, le balourd risque de déséquilibrer le tambour et de déclencher la détection anti-balourd qui protège le lave-linge en réduisant très fortement la vitesse d'essorage.
- Rajoutez quelques vêtements pour supprimer le balourd et permettre ainsi au lave-linge de réaliser l'essorage à la vitesse que vous avez sélectionnée.

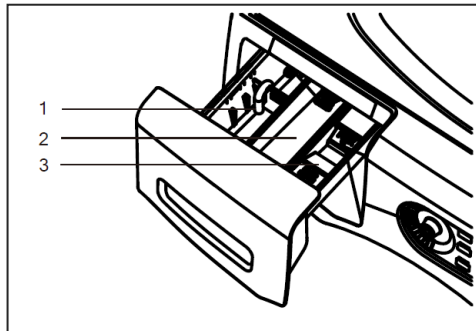
Bac à détergent

1. Réservoir à détergent principal
2. Réservoir à adoucissant
3. Réservoir à eau de Javel



Cycle			Cycle		
Coton	●	○	Rinçage et essorage	×	○
Mixte	●	○	Nettoyage machine	×	×
Intensif	●	○	ECO40-60	●	○
Rapide	●	○	Linge bébé	●	○
Synthétiques	●	○	Délicat	●	○
Hygiène 90°C	●	○	20°C	●	○

- Par défaut
 - Optionnel
 - ×
- Non disponible

Produits de lavage

- Utilisez des produits de lavage spécialement conçus pour les lave-linges :
 - Lessives en poudre pour tous types de textiles saufs délicats. Pour ces lessives, il est conseillé de les diluer au préalable avec un peu d'eau afin d'éviter que la conduite de passage du détergent soit bouchée et ne provoque un débordement en début de lavage.
 - Lessives liquides pour tous les programmes de lavage à basse température pour tous types de textiles, ou des lessives liquides spécifiques (pour les lainages par exemple).
- Choisissez soigneusement le type de détergent en fonction de la température de lavage requise, afin d'optimiser le lavage tout en économisant l'eau et l'énergie. Un surdosage peut entraîner un mauvais rinçage et des traces résiduelles de lessive. A contrario, un sous-dosage peut entraîner des mauvais résultats de lavage.

Le panneau de commandes

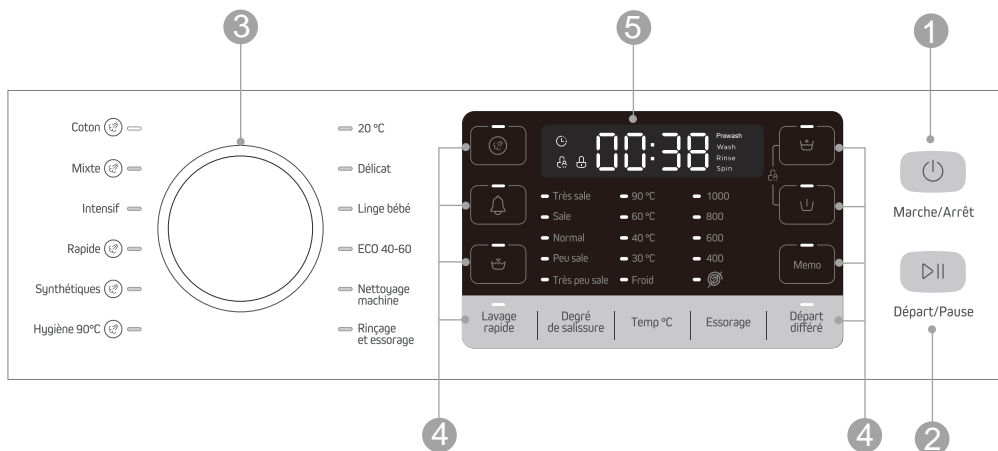

1 Marche / Arrêt

Cette touche permet d'allumer ou éteindre votre lave-linge

2 Départ / Pause

Appuyez pour lancer le cycle de séchage sélectionné. Appuyez pendant le cycle pour le mettre en pause

3 Options

Appuyez sur la touche souhaitée et sélectionnez l'option désirée.

4 Sélecteur de programmes

Vous pouvez sélectionner le programme de votre choix en fonction de vos exigences en termes de séchage.

5 Ecran

L'écran vous informe des réglages, temps restant, et d'éventuelles autres informations en cours de lavage. Il reste allumé durant tout le cycle.

🕒 00:38

Temps de lavage	125	Sécurité enfant	🔒
Fin de cycle	End	Verrouillage porte	🔒
Départ différé	2H	Indicateur départ différé	🕒
Erreur	E30	Déroulement du cycle (prélavage, lavage, rinçage, essorage)	Prewash Wash Rinse Spin

Attention !

Si vous devez changer un réglage après le lancement du cycle de lavage, appuyez une première fois sur le bouton Marche/Arrêt pour éteindre la machine. Appuyez une seconde fois sur le bouton Marche/Arrêt pour rallumer la machine et sélectionnez à nouveau le programme, la vitesse d'essorage, le degré de salissure et les options, puis appuyez sur la touche Départ/Pause. (Assurez-vous que la sécurité enfant est désactivée, sinon le premier programme sélectionné continuera de fonctionner.)

Juste avant sa sortie d'usine, l'appareil subit un dernier contrôle ; de l'eau est versée dans la cuve. Il peut donc y avoir des gouttes d'eau ou de la condensation dans le lave-linge. Ce n'est pas un signe de défaillance.

Remarque!

Lors du premier démarrage et de l'utilisation de l'appareil, il peut y avoir une légère odeur lorsque le moteur se met en route.

Options

Vapeur



L'option vapeur permet d'ajouter un traitement antibactérien sur les cycles les plus utilisés au quotidien (Coton, Mixte, Rapide et Synthétiques, Hygiène 90°C) par l'action de vapeur en début du cycle.

Bip sonore



Appuyez sur cette touche pour activer ou désactiver le bip sonore de fin de cycle.

⚠ Attention !

Après avoir coupé le bip sonore, l'appareil n'émet plus aucun son.

Ajout d'eau



Cette option permet d'augmenter le niveau d'eau dans la cuve pendant le cycle principal de lavage. Le linge bénéficie d'un meilleur bain lessiviel pour une meilleure dilution de la lessive contribuant ainsi à mieux éliminer les taches.

Prélavage



L'option Prélavage permet de faire un premier lavage avant le lavage principal (environ 30 minutes). C'est une option adéquate pour mieux laver du linge très sale. Vous devez mettre de la lessive dans le compartiment (1) après sélection de cette option.

Rinçage+



Cette option permet d'ajouter un rinçage supplémentaire en fin de cycle pour éliminer toutes les traces de lessive résiduelles limitant ainsi les risques d'allergie. Idéal pour les peaux sensibles !

Memo

Sélectionnez votre cycle de lavage et ses options. Appuyez sur la touche [Memo] pendant 3 secondes jusqu'à entendre un bip sonore. Votre programme [Memo] est mémorisé. Celui-ci vous sera automatiquement proposé lors de la prochaine sélection de 【Memo】. Si vous souhaitez modifier votre programme 【Memo】, répétez les étapes ci-dessus. Par défaut, le programme 【Memo】 est Coton.

Lavage rapide	Cette option permet de réduire le temps du cycle sélectionné, pour un lavage plus rapide.
Degré de salissure	En appuyant sur cette touche, vous adaptez le temps de lavage à l'état de salissure de votre linge en augmentant ou diminuant le temps de lavage.
Température	Appuyez sur la touche « Température » jusqu'à obtenir la température désirée. (Froid, 30°C, 40°C, 60°C, 90°C).
Essorage	Appuyez sur la touche « Essorage » jusqu'à obtenir l'essorage désiré. 0-400-600-800-1000
Départ différé	Cette fonction permet de différer le départ du cycle. Pour cela : Choisissez l'heure en appuyant sur la touche Départ différé (sélection possible de 0 à 24 h). Appuyez ensuite sur le bouton Départ/Pause pour lancer le départ différé. Le décompte de temps s'opère et le cycle commencera à l'heure demandée. Si vous ouvrez la porte pendant le décompte, le lave-linge se met en pause. Une fois la porte du hublot fermée, vous devez appuyer sur la touche [Départ/pause] pour relancer le décompte.
Sécurité enfant	Cette fonction permet de verrouiller les touches pour ne pas modifier un programme en cours. Elle permet d'éviter qu'un enfant ne joue avec les touches de l'appareil. Lorsque le cycle est en lancé, appuyez simultanément sur [Rinçage plus] et [Pré-lavage] pendant 3 secondes. La sécurité est active. Lorsque la sécurité est activée, le picto Sécurité enfants apparaît à l'écran et toutes les touches sont inactives hormis la touche 【Marche / Arrêt】 .

Ajout de linge

Cette opération peut s'effectuer durant un cycle de lavage. Pour des raisons de sécurité, cette action ne peut avoir lieu que lorsque le niveau d'eau et la température ne sont pas trop élevés. Dans ce cas, pressez la touche Départ/Pause puis :

1. Attendre l'arrêt total du tambour et le déverrouillage de la porte (30 secondes)
2. Ajouter le linge
3. Refermer la porte et appuyer de nouveau sur la touche Départ/Pause.

⚠ Attention !

- Il ne faut pas forcer l'ouverture de la porte lorsque celle-ci est verrouillée. Cela pourrait endommager l'appareil.

⚠ Attention !

- Si une coupure de courant survient alors que le lave-linge est en marche, la mémoire interne sauvegarde le programme sélectionné. Une fois le courant rétabli, appuyez sur le bouton Départ/Pause pour continuer le programme.

Programmes

Les programmes sont adaptés selon le type de linge.

Coton	Ce programme est adapté pour une charge de linge composée decoton résistant blanc ou de couleur.
Mixte	Ce programme est idéal pour une charge de linge composée de fibres mélangées.
Intensif	Ce programme, conçu pour du linge sale, augmente les cadences de brassage et le temps de cycle.
Rapide	Cycle court exclusif, le programme Rapide permet de laver une charge de linge normalement sale en seulement 31 minutes.
Synthétiques	Ce programme est idéal pour une charge de linge composée de synthétiques résistants.
Hygiène 90°C	Ce programme garantit par sa haute température un traitement antibactérien
20°C	Ce programme de lavage à basse température est recommandé pourlaver et protéger les couleurs.
Délicat	Ce programme est adapté à vos satins et soieries. Votre linge estlavé et essoré tout en douceur, comme à la main.
Linge bébé	Ce programme améliore les performances de rinçage pour enlever un maximum de résidus lessiviels. Cela contribue à mieux protéger la peau du bébé.
ECO 40-60	Ce programme permet de laver votre linge à 40°C (température non modifiable), tout en optimisant la consommation d'eau et d'électricité.
Nettoyage machine	Le programme Nettoyage machine à 90°C (sans linge) permet d'assainir la structure complète de votre machine (tambour, cuve, tuyaux, joints...) et garantit le lavage de votre linge dans un environnement parfaitement sain. Il prévient aussi le développement des mauvaises odeurs.
Rinçage et essorage	Ce programme permet uniquement de rincer et essorer vos vêtements.

Remarque

Avec le programme Rinçage et essorage, l'option Rinçage+ est activée par défaut. Si vous la désactivez, le cycle réalisera seulement l'essorage.

Tableau de programmes et options.

Cycle	Durée par défaut	Charge maximale recommandée	Température (°C)					Vitesse d'essorage (tr/m)				
			20	30	40	60	90	Pas d'essorage	400	600	800	1000
Coton	02:13	18kg	○	○	●	○	○	○	○	○	○	○
Mixte	01:22	9kg	○	●	○	○	×	○	○	○	●	○
Intensif	02:26	9kg	×	×	×	●	×	×	×	×	×	●
Rapide	00:31	3kg	●	○	○	×	×	○	○	●	×	×
Synthétiques	02:03	9kg	○	○	○	●	○	○	○	○	○	○
Hygiène 90°C	02:46	9kg	×	×	×	×	○	○	○	○	○	○
Rinçage et essorage	00:20	18kg	×	×	×	×	×	○	○	○	●	○
Nettoyage machine	01:18	0kg	×	×	×	×	●	×	×	×	×	×
ECO40-60	03:35	18kg	×	×	×	×	×	×	×	×	×	●
Linge bébé	02:06	9kg	○	○	○	○	●	×	○	○	○	○
Délicat	00:52	4kg	○	●	○	×	×	○	○	●	○	×
20°C	01:09	4kg	○	×	×	×	×	○	○	○	●	○

Cycle	Degré de salissure					Options				
	Très peu	Peu sale	Normal	Sale	Très sale	Vapeur	Lavage rapide	Ajout d'eau	Rinçage+	Prélavage
Coton	○	○	●	○	○	○	01:18	○	○	○
Mixte	○	○	●	○	○	○	00:56	○	○	○
Intensif	×	×	×	×	×	×	×	×	×	×
Rapide	●	×	×	×	×	○	×	○	×	×
Synthétiques	○	○	●	○	○	○	01:13	○	○	○
Hygiène 90°C	○	○	○	○	●	○	×	○	○	○
Rinçage et essorage	×	×	×	×	×	×	×	×	●	×
Nettoyage machine	×	×	×	×	×	×	×	×	×	×
ECO40-60	×	×	×	×	×	×	×	×	×	×
Linge bébé	○	○	●	○	○	×	01:18	○	○	○
Délicat	○	○	●	○	○	×	×	○	○	×
20°C	○	○	●	○	○	×	×	○	○	×

- Par défaut
 - Optionnel
 - ×
- Non disponible

Le programme « ECO 40-60 » convient au lavage du linge en cotonnormalement sale déclaré lavable à 40 °Cou 60 °C, au cours du même cycle.Ce programme est utilisé pour évaluer la conformité à la législation de l'Union Européenne en matière d'écoconception.



Remarque!

- Les valeurs données pour les programmes autres que le programme ECO 40-60 sont purement indicatives.

Nettoyage et entretien

⚠ Avertissement

- Avant de procéder à l'entretien, débranchez l'appareil et fermez le robinet.

Nettoyage de l'extérieur du lave-linge

Un entretien adéquat permet d'optimiser la durée de vie du lave-linge. Les surfaces de l'appareil peuvent être nettoyées avec des détergents neutres non abrasifs dilués si nécessaire. Si de l'eau déborde, épongez-la immédiatement.

L'utilisation d'objets tranchants est à proscrire.

Remarque

- L'acide formique et ses solvants dilués ou équivalents sont à proscrire tels que l'alcool, les solvants ou les produits chimiques, etc.

Nettoyage du tambour

Les traces de rouille laissées dans le tambour par les objets métalliques doivent être enlevées immédiatement à l'aide d'un détergent sans chlore.

N'utilisez en aucun cas de la paille de fer.

Programme Nettoyage machine

Pour nettoyer l'intérieur de votre lave-linge, sélectionnez le programme Nettoyage machine. Ce programme à haute température (sans linge) élimine la saleté et les résidus à l'intérieur de votre machine. Cette action est recommandée une fois par mois.

Note : lisez l'ensemble des instructions suivantes avant de démarrer un programme Nettoyage machine.

1. Assurez-vous que le tambour soit complètement vide.
2. Placez à l'intérieur du lave-linge un produit de nettoyage machine.
3. Refermez la porte, sélectionnez le programme Nettoyage machine et appuyez sur Départ / Pause. L'écran affiche alors le temps restant estimé.

- Après la fin du cycle, laissez la porte entrouverte pour une meilleure ventilation.

Vous pouvez suspendre le cycle en appuyant sur Départ / Pause, ou l'interrompre en appuyant sur Marche / Arrêt. Lors d'une coupure de courant, le cycle est suspendu. Il reprend lorsque le courant est rétabli.

En cas d'interruption du cycle, la porte ne s'ouvrira pas immédiatement. Elle sera déverrouillée une fois l'eau vidangée.

Remarque

- Afin d'éviter un débordement de l'eau, veillez à ne pas forcer l'ouverture de porte.

Si le programme Nettoyage machine a été interrompu, vous devez relancer un cycle Nettoyage machine complet afin de garantir le meilleur résultat.

Remarque

- Ne mettez pas de linge dans le lave-linge lorsque vous nettoyez le tambour.

Nettoyage du joint de porte et du hublot

Essayez le hublot et le joint après chaque lavage pour retirer les peluches et les taches. L'accumulation de peluches peut causer des fuites.

Retirez les pièces de monnaie,

boutons et autres objets coincés dans le joint après chaque lavage.

Le hublot et le joint de porte doivent être nettoyés chaque mois pour assurer un fonctionnement normal de l'appareil.

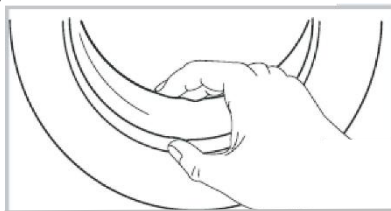

Nettoyage du filtre du tuyau d'arrivée d'eau

- S'il y a peu d'eau dans l'appareil alors que le robinet est ouvert, le filtre du tuyau d'arrivée d'eau a besoin d'être nettoyé.

1. Fermez le robinet
2. Retirez le tuyau d'arrivée d'eau du robinet.
3. Nettoyez le filtre.
4. Reconnectez le tuyau d'arrivée d'eau.

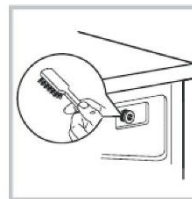
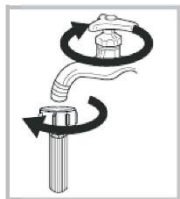

Nettoyage du filtre du lave-linge

1. Dévissez le tuyau d'arrivée d'eau de l'arrière du lave-linge.
2. Retirez le filtre à l'aide d'une pince.
3. Utilisez la brosse pour nettoyer le filtre.
4. Remettez le filtre en place une fois le nettoyage terminé.
5. Reconnectez le tuyau d'arrivée d'eau.

Nettoyage du bac à détergent

Si vous constatez un encrassement du bac à détergent, nettoyez-le.
Pour se faire :

1. Ouvrir complètement la boîte à détergent et appuyez sur le verrou pour l'extraire de son logement.
2. Nettoyez le bac à produit sous l'eau.
3. Nettoyez l'intérieur du logement de la boîte à détergent (avec une vieille brosse à dents par exemple)
4. Remettez en place la boîte à détergent et refermez le tiroir.

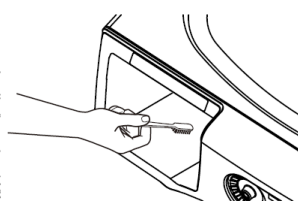
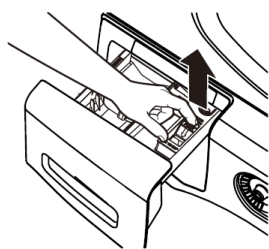
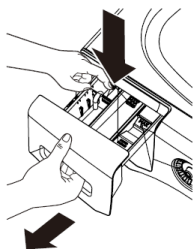

Remarque

- N'utilisez pas d'alcool, de solvants ou de produits chimiques pour nettoyer le lave-linge.
- Il est conseillé de nettoyer le bac à détergent tous les 3 mois.

Nettoyage du filtre de la pompe de vidange

⚠ Avertissement

- Attention à l'eau chaude !
- Débranchez l'appareil pour éviter tout risque d'électrocution.
- Le filtre de la pompe de vidange permet de filtrer les fils et autres petites saletés présentes dans le linge.
- Nettoyez régulièrement le filtre afin de garantir le fonctionnement normal du lave-linge.



Ouvrez la trappe à l'aide d'une pièce ou d'un tournevis. Placez un récipient et une serpillière sur le sol devant la trappe de vidange pour protéger le sol.

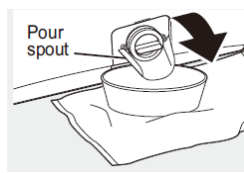

Sortir le bec verseur.

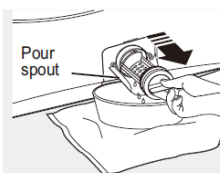

Extraire le filtre en le tournant dans le sens inverse des aiguilles d'une montre. Extraire délicatement pour laisser l'eau se vidanger. Nettoyez le filtre



Replacer le filtre en le tournant dans le sens des aiguilles d'une montre. Rentrez le bec verseur et rabattez la trappe

⚠ Attention !

- Assurez-vous que le filtre et le tuyau de vidange d'urgence sont correctement réinstallés pour éviter toute fuite.
- Lorsque la machine est en marche, ne pas retirer le filtre. Cette opération doit être effectuée lorsque la machine est arrêtée.

Prévention du tartre

Si dans votre région la dureté de l'eau est élevée, il est recommandé d'utiliser un produit de détartrage pour lave-linge. Contrôlez périodiquement la présence de tartre dans le tambour. Si besoin, effectuez un cycle de lavage tambour vide avec un produit de détartrage. Référez-vous aux instructions présentes sur l'emballage du produit.

Dépannage

Le lave-linge ne démarre pas ou s'arrête en cours de fonctionnement.

Essayez tout d'abord de trouver une solution au problème. Si vous n'y parvenez pas, contactez le centre de réparation.

Description	Cause	Solution
Le lave-linge ne démarre pas	La porte est mal fermée	Rallumez l'appareil après avoir fermé la porte. Vérifiez si des vêtements sont coincés.
La porte ne s'ouvre pas	Le dispositif de sécurité du lave-linge est activé	Débranchez et rebranchez l'appareil puis rallumez-le
Fuite d'eau	Défaut d'étanchéité de la connexion entre le lave-linge et le tuyau d'arrivée d'eau ou le tuyau de vidange	Vérifiez les tuyaux et resserrez les connexions Nettoyez le tuyau de vidange
Restes de détergent dans le compartiment	Le détergent s'est gorgé d'eau ou s'est aggloméré	Nettoyez et essuyez le compartiment
Les voyants ou l'écran ne s'allument pas	L'appareil n'est pas sous tension. Problème des circuits. Problème de branchement	Vérifiez s'il y a du courant et si le cordon d'alimentation est bien branché
Bruit anormal		Assurez-vous que les boulons de fixation ont été enlevés Assurez-vous que l'appareil est installé sur un sol solide et plat

Description	Cause	Solution
E30	La porte est mal fermée	Refermez bien la porte, puis redémarrez le lave-linge. Vérifiez si des vêtements sont coincés.
E10	Problème d'injection d'eau pendant le lavage	Vérifiez si la pression d'eau est trop faible. Remettez le tuyau d'eau bien droit. Vérifiez si le filtre de la valve d'arrivée d'eau est obstrué.
E21	Évacuation de l'eau trop longue	Vérifiez si le tuyau de vidange est obstrué.
E12	Fuite d'eau	Relancer un programme. Si le code erreur E12 persiste, coupez l'arrivée d'eau, débranchez la machine et appelez votre service après-vente.
EXX	Autres	N'hésitez pas à réinitialiser le lave-linge. Contactez notre service après-vente si les problèmes persistent.

Remarque

- Une fois le contrôle effectué, démarrez l'appareil. Si le problème survient ou que les codes d'alarme s'affichent de nouveau, contactez votre service après-vente.
- Toute intervention par l'utilisateur, ou par un non professionnel pour la réparation de l'appareil pourrait porter atteinte à la sécurité de l'utilisateur et mettra fin à la garantie de l'appareil.

Auto-réparation

La réparation par l'utilisateur est possible dans certains cas. Le site sav.groupebrandt.com vous donne accès à la commande de certaines pièces de rechange ainsi qu'aux informations techniques et consignes de sécurité pour vous guider dans cette démarche. Conformément aux dispositions de l'article L441-5 du Code de la Consommation, le fabricant ne peut être tenu responsable d'un dommage survenu lors d'une auto-réparation dans la mesure où ce dommage est lié à une maladresse de l'utilisateur ou au non-respect par ce dernier des consignes de réparation du produit.

Disponibilités des pièces détachées

La durée minimale de mise à disposition des pièces de rechange inscrites dans la liste du Règlement Européen 2019- 2023-EU et accessibles notamment à l'utilisateur de l'appareil, est de 14 ans dans les conditions prévues par ce même règlement.

Spécifications techniques

Alimentation	220-240V/50HZ
Courant maximal	10 A
Pression d'eau standard	0,03 MPa-1 MPa

Modèle	Capacité de lavage	Dimensions (H*L*P en mm)	Poids net	Puissance nominale
WFB218QW	18,0kg	1011*686*869	98kg	2100W

Informations générales relatives au règlement UE 2019-2023

- Lors de l'utilisation des programmes de test, lavez la charge spécifiée avec la vitesse d'essorage maximale.
- Les paramètres effectifs dépendent des conditions d'utilisation de l'appareil, et peuvent être différents des paramètres prédéfinis.
- Le lave-linge domestique est équipé d'un système de gestion de la consommation d'énergie. La durée du temps en mode laissé sur marche est inférieure à 1 minute.
- Les programmes les plus efficaces au regard de la consommation d'énergie et d'eau sont généralement ceux qui fonctionnent à basse température pendant une durée plus longue.
- Charger le lave-linge ménager au maximum de la capacité mentionnée par le fabricant pour chaque programme contribue à économiser de l'énergie et de l'eau.
- Le bruit et le taux d'humidité résiduelle sont influencés par la vitesse d'essorage : plus la vitesse d'essorage est élevée lors de la phase d'essorage, plus le bruit est élevé et plus le taux d'humidité résiduelle est faible.
- Afin d'accéder aux informations concernant votre modèle, stockées dans la base de données des produits, conformément au règlement (UE) 2019/2014 et relatif à l'étiquetage énergétique, veuillez-vous connecter au site internet : <https://eprel.ec.europa.eu/>
Recherchez la référence de votre appareil sur le site internet en entrant la référence service qui est indiquée sur la plaque signalétique de votre appareil. Un autre moyen d'accéder à ces informations est de flasher le QR code présent sur l'étiquette énergétique de votre produit.

La classe d'efficacité énergétique UE est : D. Programme de test énergétique : ECO 40-60.

Vitesse : la plus élevée ; autres paramètres réglés sur les valeurs par défaut. Demi-charge pour un lave-linge d'une capacité de 18.0kg : 9.0kg.

Cycle	Capacité nominale en kg	Durée des cycles en heure : minutes	Consommation d'énergie en kWh	Consommation d'eau en litres	Température en °C	Taux d'humidité résiduelle	Essorage
20°C	4.0	1:09	0.210	45	20	72%	800
Cotton	18.0	2:17	2.450	140	60	72%	800
Intensif	9.0	2:26	1.500	80	60	63%	1000
Mixte	9.0	1:22	0.550	80	30	72%	800
Rapide	3.0	0:31	0.180	40	20	82%	600
ECO40-60	18.0	4:00	2.88	130	53	63%	950
	9.0	3:00	1.200	77	35	62%	950
	4.5	3:00	0.850	63	31	63%	950

INTERVENTIONS FRANCE



Les éventuelles interventions sur votre appareil doivent être effectuées par un professionnel qualifié dépositaire de la marque. Lors de votre appel, afin de faciliter la prise en charge de votre demande, munissez-vous des références complètes de votre appareil [référence commerciale, référence service, numéro de série]. Ces renseignements figurent sur la plaque signalétique

Vous pouvez nous contacter du lundi au samedi de 8h00 à 20h00 au

09 69 39 25 25 Service gratuit
+ prix appel

Pièces d'origine :

Lors d'une intervention, demandez l'utilisation exclusive de pièces détachées certifiées d'origine.



RELATIONS CONSOMMATEURS FRANCE



Pour en savoir plus sur nos produits ou nous contacter, vous pouvez consulter notre site :

www.brandt.com

nous écrire à l'adresse postale suivante :

Service Consommateurs BRANDT
5 avenue des Béthunes
CS69526 SAINT OUEN L'AUMONE
95060 CERGY-PONTOISE CEDEX

nous appeler du lundi au vendredi de 8h30 à 18h00 au :

Service fourni par Brandt France, SAS au capital social de 100.000.000 euros
RCS Nanterre 801 250 531



Si vous imprimez ce document, pensez à le trier.



Ce symbole présent sur le produit ou dans le guide d'instructions indique que votre appareil électrique et électronique ne peut être traité comme un déchet ménager. Il existe des systèmes de collecte prévus pour le recyclage de ce type d'appareil au sein de l'Union européenne.



Pour plus d'informations, veuillez contacter les autorités locales ou le fournisseur qui vous a vendu le produit.